

ТРАНСПОРТЕРНЫЕ ЛИНИИ
И ПРОМЫШЛЕННЫЕ

ТРАНСПОРТЕРЫ

E MOVIMENTAZIONE INDUSTRIALE

INDUSTRIELLE

TRANSPORTATION SYSTEMS AND MATERIAL HANDLING
ET D'AUTOMATION

LINEE DI TRASPORTO

LIGNES DE TRANSPORT

LÍNEAS DE TRANSPORTE E MOVILIZACIÓN INDUSTRIAL

technitransport

I PROFESSIONISTI DELLA MOVIMENTAZIONE, DI QUALSIASI

THE PROFESSIONALS OF HANDLING, OF ANY BULK OR PACKAGED PRODUCT, LOADING AND UNLOADING OF GOODS.

LOS PROFESIONALES DEL MOVIMIENTO MECÁNICO, DE CUALQUIER PRODUCTO A GRANEL O ENVASADO, CARGA Y DESCARGA DE MERCANCÍAS.

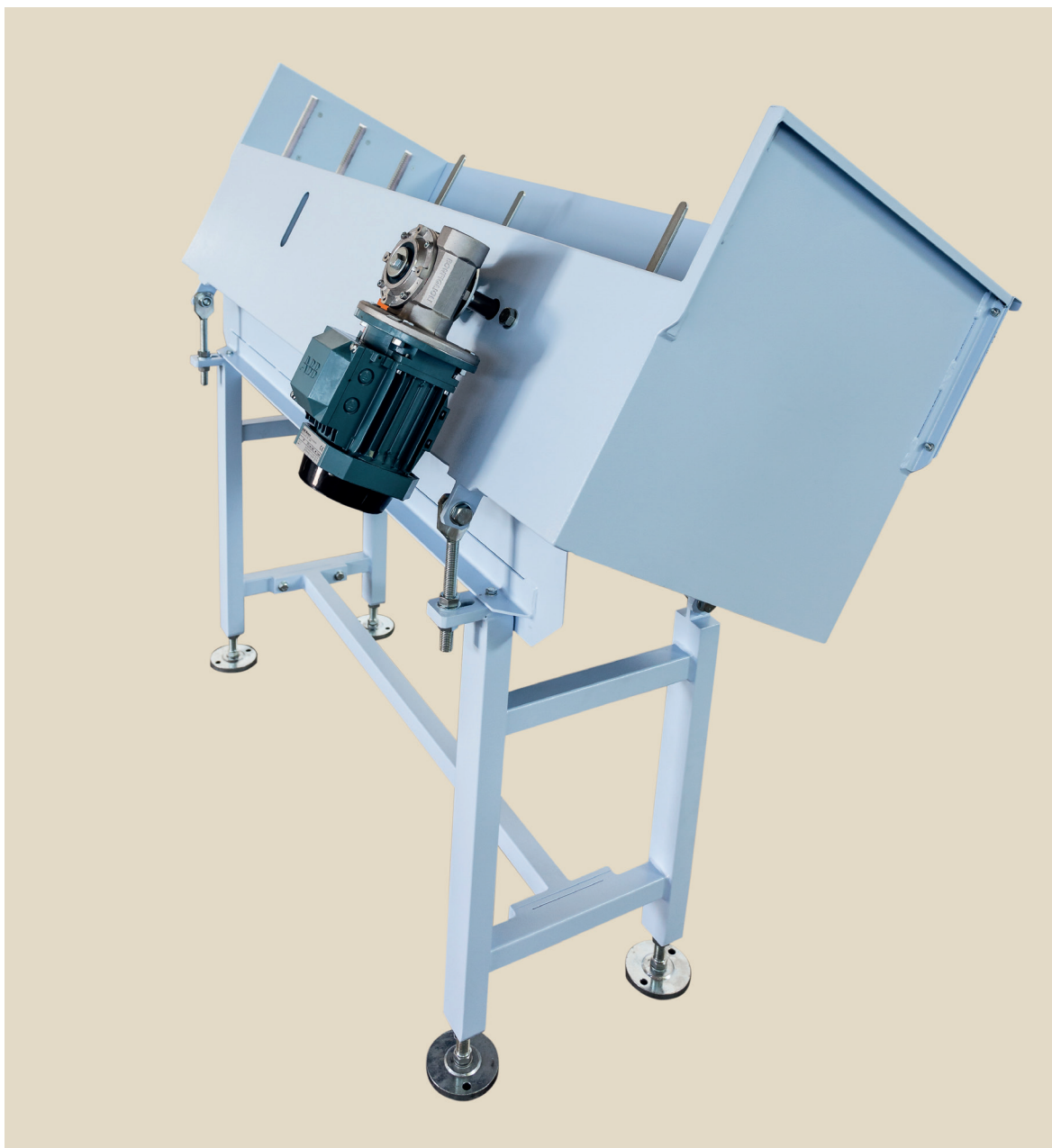

MAGAZZINO ALIMENTATORE SACCHI VUOTI

Magazzino sacchi vuoti motorizzato da abbinare alle linee di insacco.

FEEDER STORE MACHINE FOR EMPTY BAGS

Powered store machine for empty bags to combine with bagging lines.

ALMACÉN ALIMENTADOR BOLSAS VACIAS

Almacén de bolsas vacías motorizado para combinar con la línea de ensacado

ENTREPÔT D'ALIMENTATION DES SACS VIDES

Entrepôt des sacs vides motorisé à associer aux lignes d'ensachage.

МАГАЗИН ПОДАЧИ ПУСТЫХ МЕШКОВ

Механизированное магазинное устройство подачи пустых мешков для комбинирования с линией затаривания в мешки.

MAGAZZINO SACCHI VUOTI SUPER VERSATILE

Con molta capienza e poco ingombro. Per le ridotte dimensioni può essere collocato in ogni posizione. Abbinabile a qualsiasi modello di insacatrice.

SUPER VERSATILE EMPTY BAG MAGAZINE

With high capacity but compact size. Small size allows installation in any position. Compatible with any model of bagging machine.

ALMACÉN DE SACOS VACÍOS SÚPER VERSÁTIL

Mucha capacidad y poco volumen. Instalable en cualquier posición gracias a sus dimensiones reducidas. Compatible con cualquier modelo de ensacadora.

MAGASIN SACS VIDES SUPER POLYVALENTE

Très grand et peu encombrant. En raison de ses dimensions réduites, il peut être installé dans n'importe quelle position. Il peut être combiné à tout modèle de machine ensacheuse.

МАГАЗИН ПУСТЫХ МЕШКОВ ПОВЫШЕННОЙ УНИВЕРСАЛЬНОСТИ

Имеет высокую вместительность при небольших габаритах. Ввиду небольших размеров может устанавливаться в любом положении. Может совмещаться с любой моделью мешкозаполнителя.



PRODOTTO SFUSO O CONFEZIONATO, CARICO E SCARICO MERCI

LES PROFESSIONNELS DU TRANSPORT SUR CONVOYEUR, DE TOUT TYPE DE PRODUIT EN VRAC OU CONDITIONNÉ,
DU CHARGEMENT ET DU DÉCHARGEMENT DE MARCHANDISES.

СПЕЦИАЛИСТЫ ПО ПОГРУЗКЕ, РАЗГРУЗКЕ И ПЕРЕМЕЩЕНИЮ УПАКОВАННЫХ ИЛИ ОТГРУЖАЕМЫХ
РОССЫПЬЮ ТОВАРОВ.

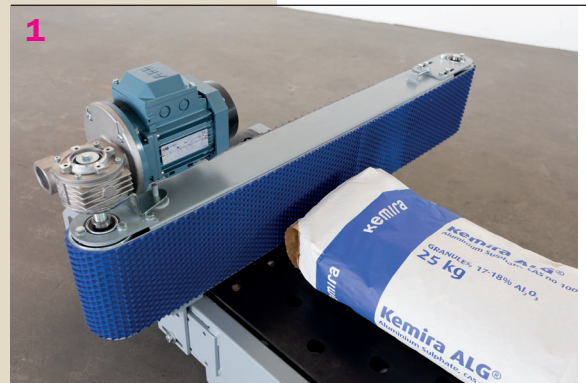
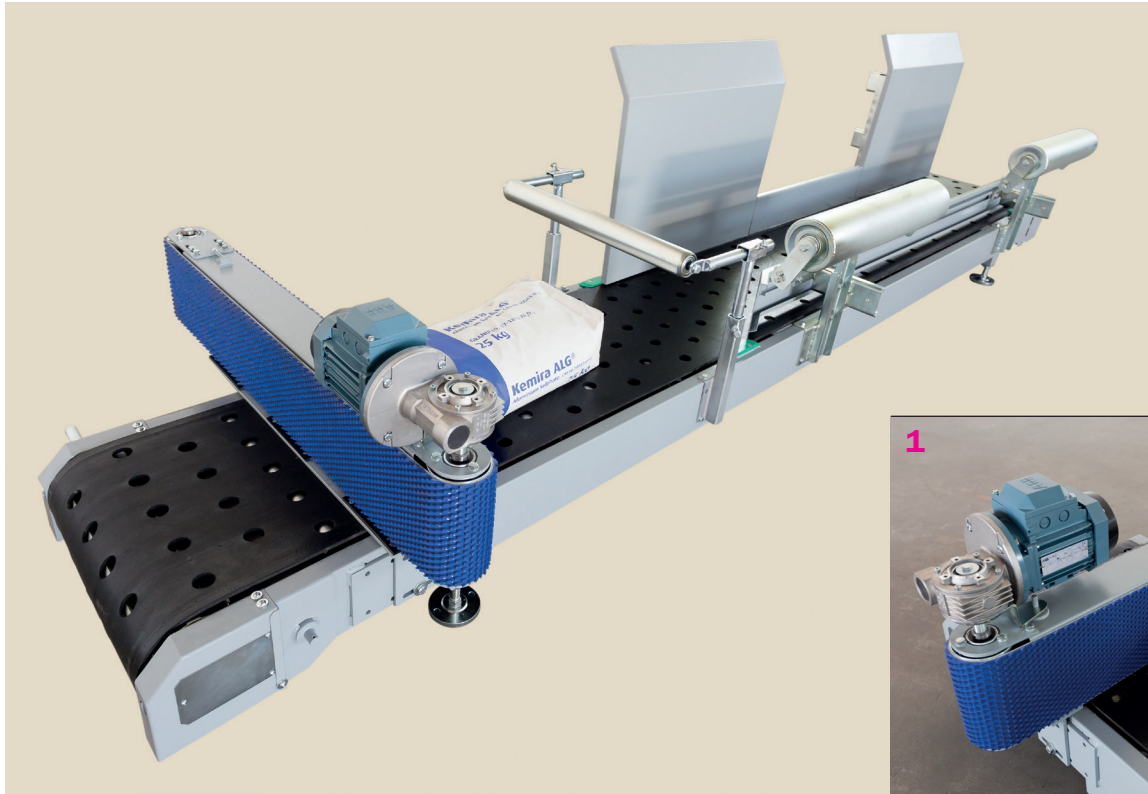

NASTRO TRASPORTATORE PER LINEE DI INSACCO

Nastro con rullo ribaltasacco, lamiera battivalvole, completo di nastro deviatore motorizzato per la rotazione dei sacchi di 90°.

CONVEYOR BELT FOR BAGGING LINES

Conveyor belt with overturning roller, valve-driver sheets, equipped with powered diverter belt for bag rotation of 90°.

CINTA DE TRANSPORTE PARA LA LÍNEAS DE EMBOLSADO

Cinta con rodillo inversor de bolsas, chapa aplasta-válvulas, completa de cinta desviadora motorizada para la rotación de las bolsas de 90°.

RUBAN TRANSPORTEUR POUR LIGNES D'ENSACHAGE

Ruban transporteur à galets, servant au renversement du sac, doté de tôles qui compriment les sacs et de ruban de commutation motorisé, servant à la rotation des sacs à 90°.

ЛЕНТОЧНЫЙ ТРАНСПОРТЕР ДЛЯ ФАСОВОЧНЫХ ЛИНИЙ

Транспортер с валиком для переворачивания мешков и металлическими листами для сдавливания клапанов, снабженный автоматизированной непрямолинейной лентой для иворота мешков на 90°.

1. Contatto del sacco con il nastro deviatore.

2. Inizio rotazione del sacco.

3. Rotazione del sacco a 90°.

1. Contact between the bag and the diverter belt

2. Beginning of bag rotation

3. Bag rotation of 90°.

1. Contacto de la bolsa con la cinta desviadora.

2. Inicio de la rotación de la bolsa.

3. Rotación de la bolsa a 90°.

1. Contact entre le sac et le ruban de commutation.

2. Début de la rotation du sac.

3. Rotation du sac à 90°.

1) Соприкосновение мешка с отклоняющим устройством

2) Начало вращения мешка

3) Вращение мешка на 90°.

RULLIERA

Motorizzata abbinata a tavola rotante.

ROLLER CONVEYOR

Powered roller conveyor combined with rotating board.

RODILLO

Motorizado combinado con la mesa giratoria.

ROULEAU

Motorisé et associé à la table de rotation.

РОЛИКОВЫЙ КОНВЕЙЕР

Механизированный, комбинированный с вращающейся плитой.

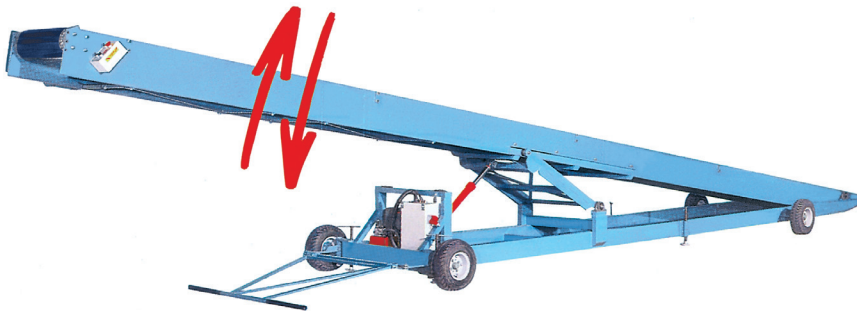

NASTRO MOBILE

Montato su ruote è dotato di un sistema idraulico per la variazione dell'inclinazione. Adattabile alle diverse esigenze di carico e scarico.

MOBILE CONVEYOR BELT

Wheeled belt with hydraulic system to change the inclination. It can be adapted to different needs of loading and unloading.

CINTA MÓVIL

Montada sobre ruedas está equipada con un sistema hidráulico para la variación de la inclinación. Adaptable a las diferentes exigencias de carga y descarga.

CONVOYEUR MOBILE

Sur roues doté d'un système hydraulique pour le changement de l'inclinaison. Adaptable aux différentes exigences de chargement et de déchargement.

ДВИЖУЩАЯСЯ ЛЕНТА

Смонтирована на колесах и оснащена гидравлической системой для изменения угла наклона. Применима для различных нужд погрузки и разгрузки.

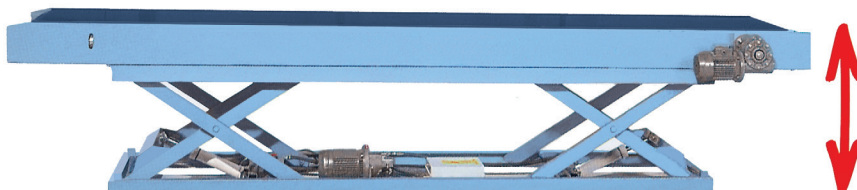

NASTRO SU PIATTAFORMA

Ideale per raccordare linee di diversi livelli. Il sistema di sollevamento idraulico permette di regolare l'altezza alle diverse misure ed esigenze.

PLATFORM CONVEYOR BELT

Ideal for joining lines of different levels. The hydraulic lifting

system allows adjusting the height according to different sizes and needs.

CINTA SOBRE PLATAFORMA

Ideal para empalmar líneas de diferentes niveles. El sistema de elevación hidráulico permite ajustar la altura de diferentes medidas y exigencias.

CONVOYEUR SUR PLATEFORME

L'idéal pour raccorder des lignes de différents niveaux. Le système de levage hydraulique permet de régler la hauteur selon les différentes mesures et exigences.

ЛЕНТА НА ПАТРОНЕ

Идеальное решение для соединения линий разных уровней. Гидравлическая система подъема позволяет регулировать высоту разных размеров и потребностей.

NASTRO BRANDEGGIANTE

Adatto per carichi posteriori. Scorrevole su basamento fisso a inclinazione variabile sia del nastro che del brandeggiante in uscita, mediante centralina idraulica. Allungamento massimo 13 mt.

DERRICK CONVEYOR BELT

Suitable for rear loading. It can slide on a fixed base with variable inclination both of the belt and of the output derrick thanks to the hydraulic control unit. Maximum length: 13 meters.

CINTA ROTANTE

Adecuada para cargas traseras. Rotante sobre base fija a inclinación variable de la cinta o del oscilador de salida, mediante central hidráulica. Alargamiento máximo 13 metros.

TAPIS SAUTERELLE

Indiqué pour les chargements postérieurs. Roulant sur base fixe à inclinaison variable soit du ruban soit du tapis sauterelle de sortie, à travers une unité de contrôle hydraulique. Allongement maximum 13 mètres.

ЛЕНТА С КАЧАЮЩИМСЯ ХОБОТОМ

Подходящая для задней погрузки. Передвижная по закрепленному основанию с переменным углом наклона как ленты, так и выпускного хобота, посредством гидравлического

блока. Максимальное удлинение 13 метров.

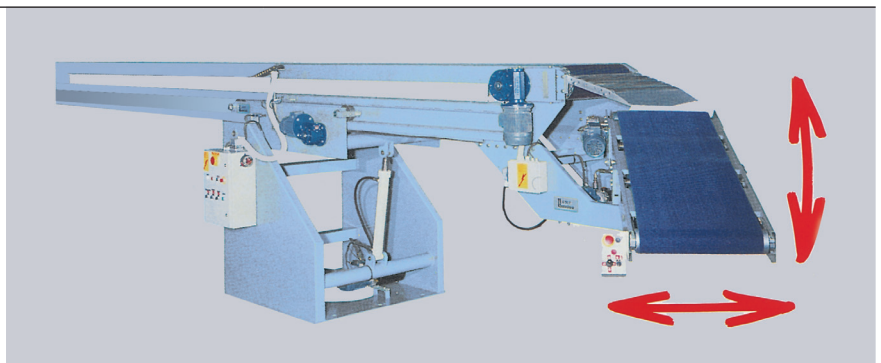

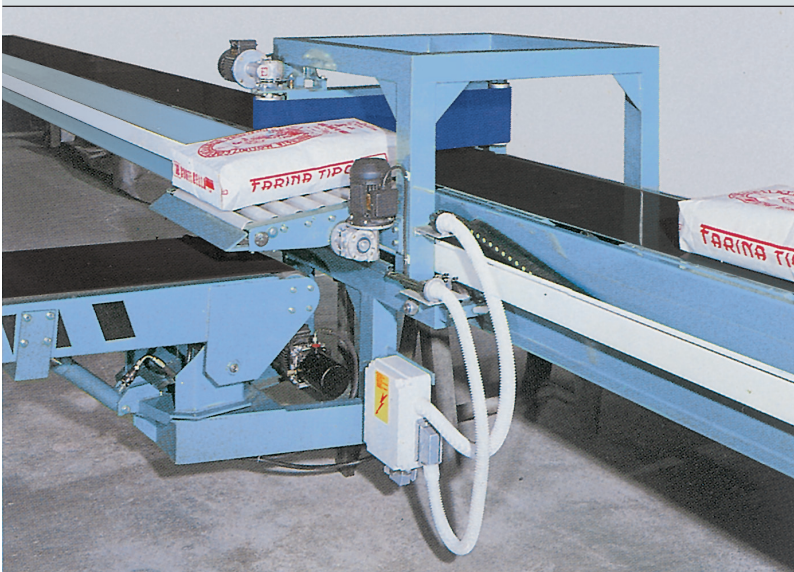
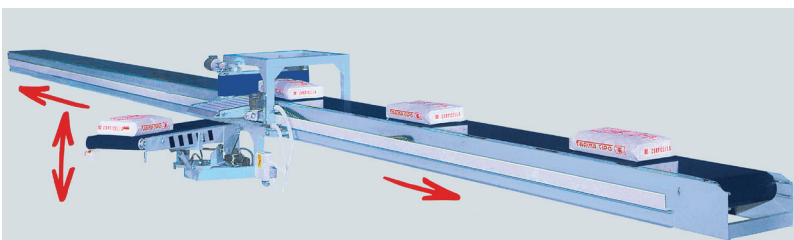

NASTRO TRASPORTATORE CON BRANDEGGIANTE

Dotato di carrello mobile e brandeggiante per carichi laterali e in grado di evitare ogni spostamento del mezzo di trasporto.

CONVEYOR BELT WITH DERRICK

It includes a mobile cart and a derrick for lateral loading and it is able to prevent any displacement of the vehicle.

CINTA DE TRANSPORTE CON ROTACIÓN

Dotada de carro móvil y rotante para cargas laterales capaces de evitar cualquier desplazamiento del medio de transporte.

CONVOYEUR AVEC TAPIS SAUTERELLE

Doté de chariot mobile et de tapis sauterelle pour les chargements latéraux, il est en mesure d'éviter tout déplacement du moyen de transport.

ЛЕНТОЧНЫЙ ТРАНСПОРТЕР С КАЧАЮЩИМСЯ ХОБОТОМ

Оснащен передвижной кареткой и качающимся хоботом для боковой погрузки и способен избежать любого перемещения транспортного средства.

PARTICOLARE CARRELLO CON BRANDEGGIANTE

Brandeggiante in uscita a lunghezza variabile o sfilabile adatto al carico di tutti gli automezzi lateralmente. Completo di deviatore motorizzato.

DETAIL OF CART WITH DERRICK

Variable-length or removable output derrick suitable for lateral loading of all the vehicles. It is provided with a powered diverter.

PARTICULAR CARRETILLA CON ROTACIÓN

Rotante en salida de longitud variable o extraíble adecuado para la carga lateral de todos los vehículos. Completo de desviador motorizado.

DÉTAIL DU CHARIOT AVEC SAUTERELLE

Tapis sauterelle de sortie à longueur variable ou extractible, indiqué pour le chargement latéral de tous les véhicules. Doté de commutateur motorisé.

ДЕТАЛЬ САЛАЗОК С КАЧАЮЩИМСЯ ХОБОТОМ

Выпускной хобот переменной длины или съемный, для боковой погрузки всех транспортных средств. В комплекте с механизированным переключателем.



SCHIACCIASACCO MOTORIZZATO

Con regolazione manuale della pressione sul sacco.

POWERED BAG-DRIVER

With manual adjustment of pressure on the bag.

APLANADOR DE BOLSAS MOTORIZADO

Con regulador manual de presión sobre la bolsa.

PRESSAGE MOTORISÉ DU SAC

Avec régulation manuelle du pressage du sac.

АВТОМАТ ДЛЯ СЖАТИЯ МЕШКОВ

С механической регуляцией давления на мешок.

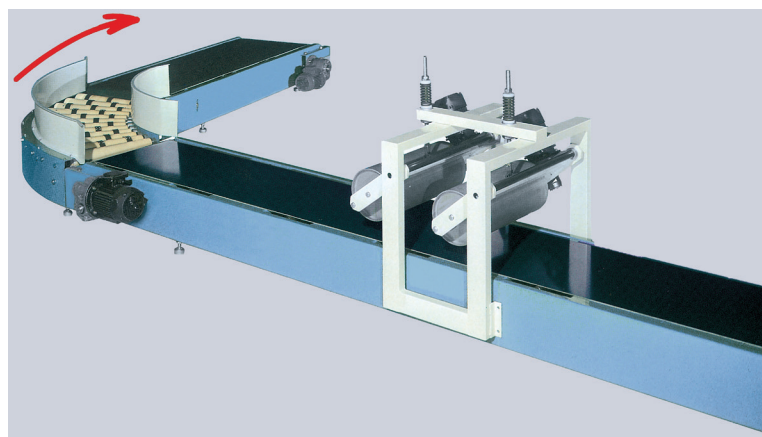

LINEA COMPLETA CON SCHIACCIASACCO

Linea di trasporto per sacchi o cartoni, completa di nastri e curve per qualsiasi esigenza di angolazione e direzione.

COMPLETE LINE WITH BAG PRESS

Transport line for bags or cartons, provided with belts and curves to meet any angle and direction need.

LÍNEA COMPLETA CON APLANADOR DE BOLSA

Línea de transporte para bolsas o cajas, completa de cintas y curvas para todas las exigencias de angulado y direcciones.

LIGNE COMPLÈTE AVEC PRESSAGE DU SAC

Ligne de transport pour les sacs ou les cartons, munie de bandes transporteuses et de courbes pour toute exigence d'angle et de direction.

ПОЛНАЯ ЛИНИЯ С УСТРОЙСТВОМ ДЛЯ СЖАТИЯ МЕШКА

Конвейерная линия для мешков или коробок, в комплекте с лентами и изгибами для любого угла наклона и направления.

NASTRO TRASPORTATORE CON TAPPETO IN GOMMA FORATO PER LINEE DI INSACCO PARTICOLARI

Nastro progettato per il trasporto - sacchi di prodotti particolari (sabbia, cemento, fertilizzanti).

CONVEYOR BELT WITH PERFORATED RUBBER MAT FOR SPECIAL BAGGING LINES

Designed to carry bags of particular products (sand, concrete, fertilizers).

CINTA DE TRANSPORTE CON TAPETE DE GOMA PERFORADO PARA LÍNEAS DE EMBOLSADO ESPECIALES

Cinta proyectada para el transporte – sacos de productos particulares (arena, cemento, fertilizantes).

BANDE TRANSPORTEUSE EN CAOUTCHOUC PERFORÉE POUR LIGNES D'ENSACHAGE PARTICULIÈRES

Ruban projeté pour le transport de sacs contenant des produits particuliers (sable, béton, engrais)

ЛЕНТОЧНЫЙ ТРАНСПОРТЕР С РЕЗИНОВЫМ КОВРИКОМ СНАБЖЕННЫЙ ОТВЕРСТИЯМИ ДЛЯ НЕСТАНДАРТНЫХ ФАСОВОЧНЫХ ЛИНИЙ

Лента предназначена для перемещения мешков со специальными продуктами (песок, цемент, удобрения).

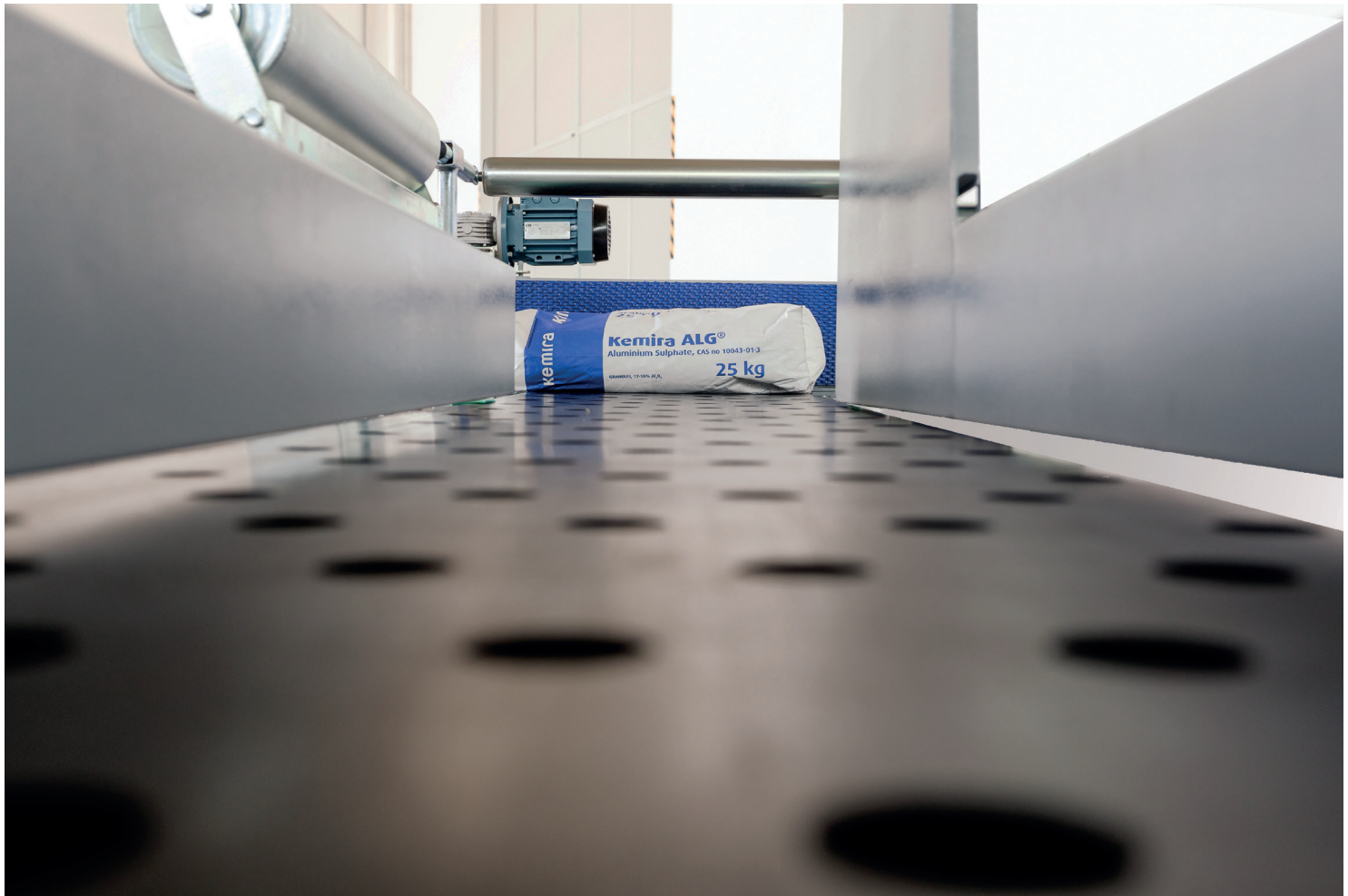

TECHNI TRANSPORT, progetta e costruisce su misura, nastri trasportatori adatti per qualsiasi prodotto.

TECHNI TRANSPORT designs and builds customized conveyor belts suitable for any product.

TECHNI TRANSPORT, proyecta y construye a medida, cintas de transporte adaptas para todos los productos.

TECHNI TRANSPORT, planifie et construit sur mesure des rubans transporteurs indiqués pour n'importe quel produit.

TECHNI TRANSPORT разрабатывает и производит на заказ ленточные транспортеры для любой продукции.



NASTRO PESATORE SU RUOTE

Versatile, pratico, adatto per il trasporto e pesatura di ogni tipo di merce.

WEIGHING BELT ON WHEELS

Versatile, practical, suitable for transport and weighing of any type of goods.

CINTA PESADORA SOBRE RUEDAS

Versátil, práctica, adapta para el transporte y pesado de todo tipo de mercancías.

TAPIS PESEUR SUR ROUES

Versatile, pratique et apte au transport et à la pesée de tout type de marchandise.

КОНВЕЙЕРНЫЕ ВЕСЫ НА КОЛЕСАХ

Универсальные, практичные, пригодные для перемещения и взвешивания любого вида товара.

NASTRO TRASPORTATORE PER ALIMENTARI

Nastro in acciaio inossidabile, con supporti in PVC ad alta resistenza e in diverse misure.

CONVEYOR BELT FOR FOODSTUFFS

Stainless steel belt, with high-resistance PVC stands available in different sizes.

CINTA DE TRANSPORTE PARA ALIMENTOS

Cinta de acero inoxidable, con soportes en PVC de alta resistencia y de diferentes tamaños.

RUBAN TRANSPORTEUR POUR ALIMENTS

Ruban en acier inoxydable, avec des supports en PVC à haute résistance et de différentes mesures.

ЛЕНТОЧНЫЙ ТРАНСПОРТЕР ДЛЯ ПИЩЕВЫХ ПРОДУКТОВ

Лента из нержавеющей стали, с несущей опорой из ПВХ повышенной прочности и разных размеров.

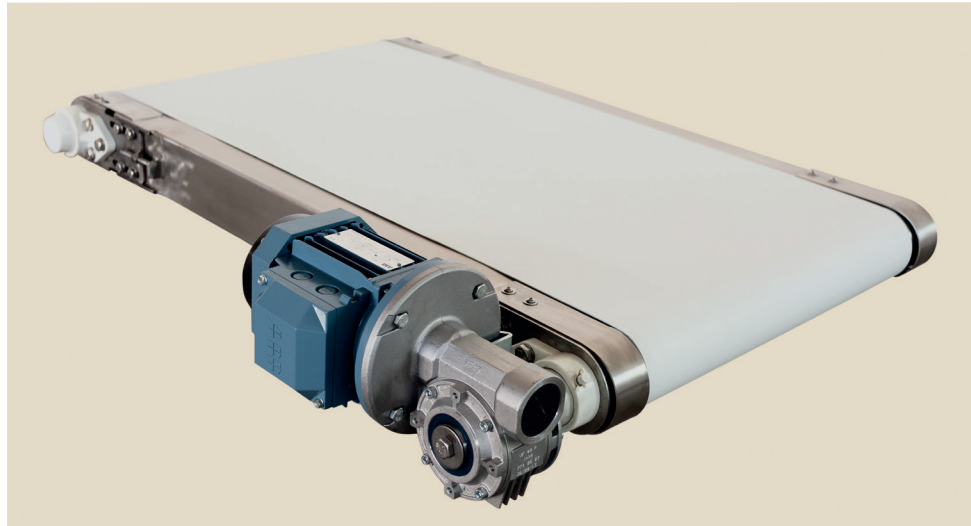

PARTICOLARE NASTRO TRASPORTATORE PER ALIMENTARI

In evidenza i supporti in PVC.

DETAIL OF CONVEYOR BELT FOR FOODSTUFFS

Detail of PVC supports.

PARTICULAR CINTA DE TRANSPORTE PARA ALIMENTOS

En evidencia los soportes en PVC.

DÉTAIL DU RUBAN TRANSPORTEUR POUR ALIMENTS

En évidence les supports en PVC.

ДЕТАЛЬ ЛЕНТОЧНОГО ТРАНСПОРТЕРА ДЛЯ ПИЩЕВЫХ ПРОДУКТОВ

Выделены опоры из ПВХ.





technitransport

TECHNI TRANSPORT srl - 40062 Molinella/Bo - Italy - via Turati 40/42
tel e fax: +39 051 881215 - mob.+39 340 3625251
info@technitransport.it - www. technitransport.it